



CE OPTIMUM  
MASCHINEN - GERMANY

OPTIMUM  
MASCHINEN - GERMANY  
B 40 GSP  
Werkzeugmaschinenfabrik  
Ludwigshafen - Pfalz  
CE

**Szerszámok**



### Nr. 5800 Megfúrókészülék nyomás alatti csövek megfúrásához

Használható öntöttvas, acél, azbesztcement és műanyag csövekhez.

Nyomás alatti megfúráskor a forgácsot megfelelő leágazáson keresztül a közeg kimossa.

Kézi meghajtás és előtolás a kerep (racsn) és az előtolóanya segítségével történik.

A fúrószár egyszerű rögzítőszerkezettel kapcsolódik a kerephez.

Fészekben elhelyezett gumigyűrűk tömítik a szűkítő, illetve a kettőskarmantyút.

3/4"-es megfúrásához való igény esetén külön megvásárolható a szűkítő karmantyú, illetve a hozzá tartozó fúrófejek.

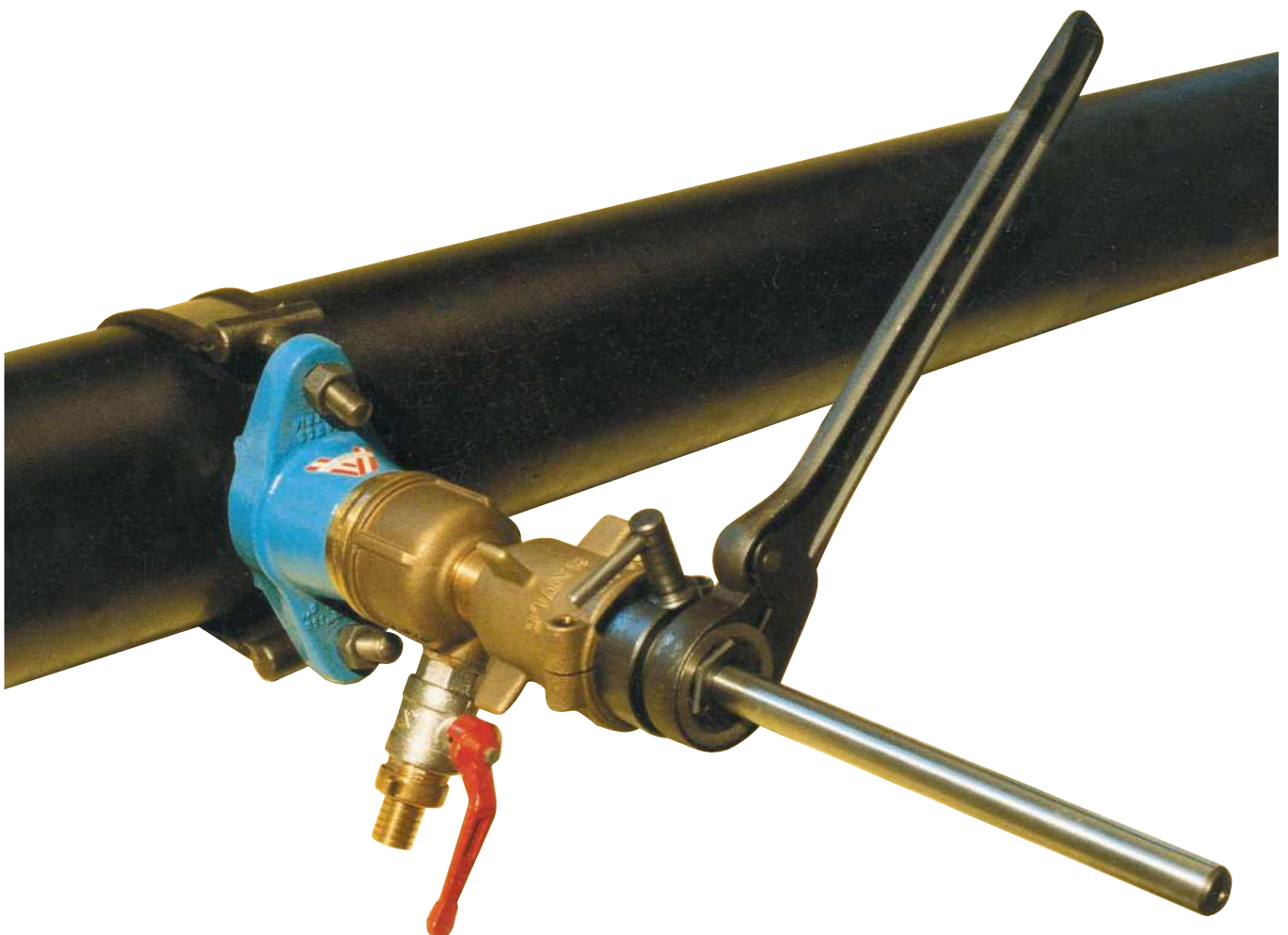

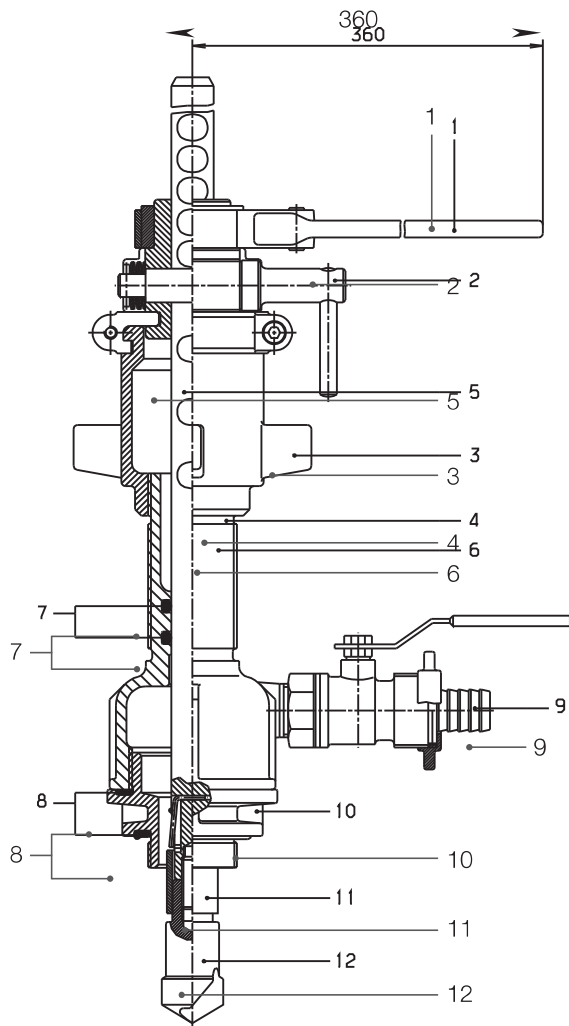

- 1 Kerep (racsni)
- 2 Rögzítőcsap
- 3 Előtölőanya
- 4 Piros jelölés
- 5 Fúrószár
- 6 Vezetőidom
- 7 O-gyűrű
- 8 Gumitömítés
- 9 Öblítőcsonk
- 10 Kettős csatlakozó
- 11 Hatlapú karmantyú
- 12 Csigafúró



**Nr. 5860**  
Koronafúró  
PVC csövekhez



**Nr. 5870**  
Koronafúró öntöttvas és  
acél csövekhez

## Nr. 5800 Megfúrókészülék nyomás alatti cső megfűréséhez

Nr. 5820	Megfúrókészülék
Nr. 5810	Szerszámoszláda
Nr. 5830	Kerep (racsni)
Nr. 5840	Fúrószár
Nr. 5850	<b>Csigafúrók ö.v., acél és a.c. csövekhez:</b>
	1" - 24 mm cső átmérő
	1¼" - 29 mm cső átmérő
	1½" - 35 mm cső átmérő
Nr. 5860	<b>Koronafúrók PVC csövekhez:</b>
	1" - 24 mm cső átmérő
	1¼" - 29 mm cső átmérő
	1½" - 35 mm cső átmérő
Nr. 5890	<b>Kettős csatlakozó gumitömítéssel (szűkítéshez):</b>
	2" - ¾"
	2" - 1"
	2" - 1¼"
	2" - 1½"
Nr. 5900	<b>Kettős csatlakozó gumitömítéssel:</b>
	2" - 2"
Nr. 5910	1 db. imbuszcavarkulcs (5-ös)
Nr. 5920	2 db. horgos kulcs
Nr. 8401	<b>Uárólemez közbenső elzáráshoz:</b>
	1" - 1¼"
	1½" - 2"
Nr. 5800	Komplett koffer, tömege 17,5 kg

## Alternatíva a csigafúrókhoz, Nr. 5850

Nr. 5870	<b>Koronafúrók ö.v. és acél csövekhez:</b>
	1" - 24 mm cső átmérő
	1¼" - 29 mm cső átmérő
	1½" - 35 mm cső átmérő
Nr. 5940	<b>Szűkítő-karmantyú 2" - 1½"</b>

## Megfúrókészülék automatikus előtolással

**Meghajtás lehetőségek:-** kézikerep (racsní)

- prés légmotor

**5805**

Kézi kerepes megfúrókészülék standard kivitel. (fém kofferben)

**5836**

Prés légmotor a Nr. 5805 megfúrókészülékhez, a csatlakozóegységet tartalmazza.

Nyomás alatti megfúráshoz is!

Öntöttvas, acél, azbesztcement és műanyag csövek gyors és problémamentes megfúrásához alkalmas.

Cementbéléses öntöttvas csövekhez különleges kemény fémfúrókat kell használni, melyek feltétlenül motoros meghajtást és egyenletes előtolást igényelnek.

3/4"-es megfúráshoz való igény esetén külön megvásárolható szűkítő karmantyú, illetve hozzá tartozó fúrófejek.

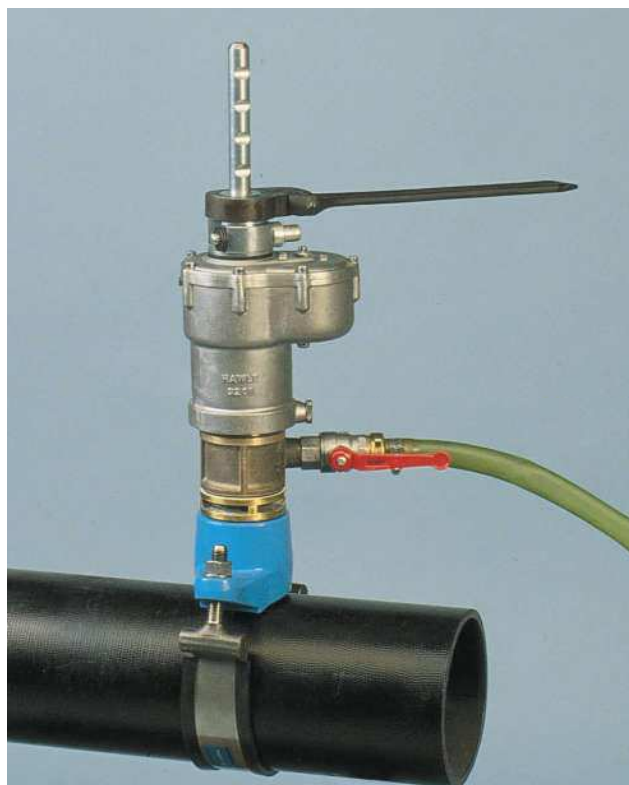
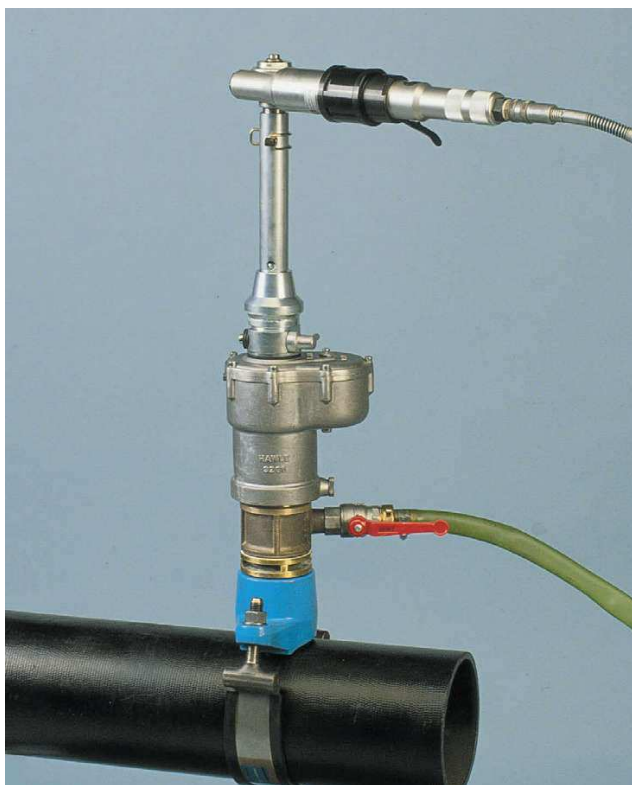

# Megfúrókészülék önműködő előtolással

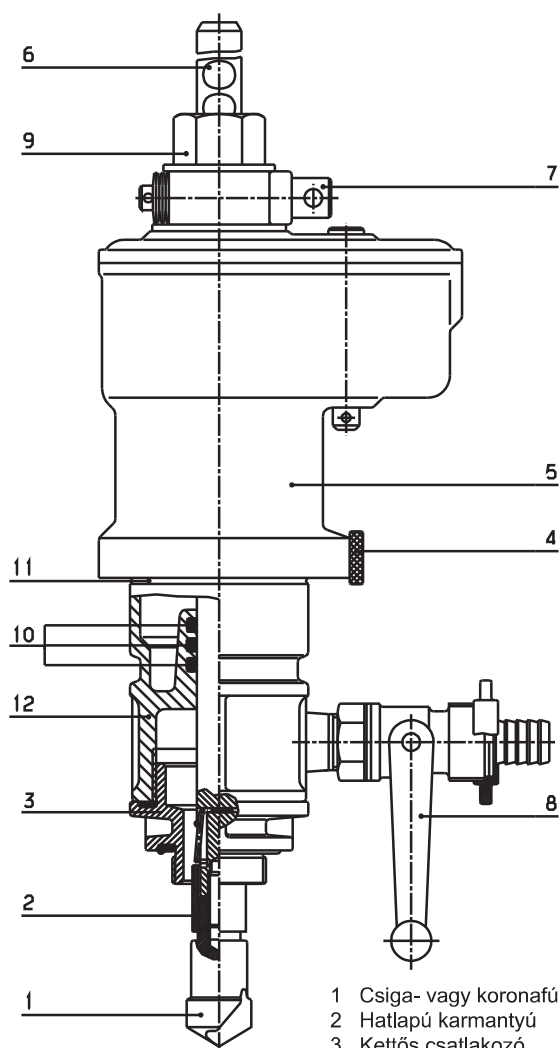

- 1 Csiga- vagy koronafúró
- 2 Hatlapú karmantyú
- 3 Kettős csatlakozó
- 4 Peremanya
- 5 Meghajtás
- 6 Fúrószár
- 7 Rögzítőcsap
- 8 Golyóscsap (öblítőcsonk)
- 9 Tengelykapcsoló
- 10 O-gyűrű
- 11 Piros jelölés
- 12 Vezetőidom



Nr. 5825	Megfúrókészülék
Nr. 5815	Szerszámoszláda
Nr. 5830	Kerep (racsni)
Nr. 5840	Fúrószár
Nr. 5845	Rövid fúrószár
Nr. 5850	<b>Csigafúrók ö.v., acél és a.c. csövekhez:</b>
	1" - 24 mm cső átmérő
	1¼" - 29 mm cső átmérő
	1½" - 35 mm cső átmérő
Nr. 5860	<b>Koronafúrók PVC csövekhez:</b>
	1" - 24 mm cső átmérő
	1¼" - 29 mm cső átmérő
	1½" - 35 mm cső átmérő
Nr. 5890	<b>Kettős csatlakozó (szűkítő) gumitömítéssel:</b>
	2" - ¾"
	2" - 1"
	2" - 1¼"
	2" - 1½"
Nr. 5900	<b>Kettős csatlakozó gumitömítéssel:</b>
	2" - 2"
Nr. 5920	2 db. horgos kulcs
Nr. 8401	<b>Zárólemez közbenső elzáráshoz:</b>
	1" - 1¼"
	1½" - 2"
Nr. 5805	Kompletten kofferben, súlya 22,5 kg

## Alternatíva a csigafúrókhoz, Nr. 5850

Nr. 5870	<b>Koronafúrók ö.v. és acél csövekhez:</b>
	1" - 24 mm cső átmérő
	1¼" - 29 mm cső átmérő
	1½" - 35 mm cső átmérő
Nr. 5940	<b>Szűkítőkarmantyú 2" - 1½"</b>

WHM - cserélhető keményfúró komplett  
**Nr. 5855W**



Egyenletes előtolás és meghajtómotor szükséges!

WHM cserélhető  
keményfúró fúrófej

**Nr. 5856**



WHM cserélhető  
keményfúró  
lapka  
**Nr. 5857**



Rögzítő csavar  
**Nr. NN52**



TORX-imbuszkulcs  
**Nr. 5911**



**WHM cserélhető keményfúró cement-  
béléssel ellátott öntöttvas és azbesztce-  
ment csövekhez**

<b>Nr. 5855W</b>	<b>Cserélhető keményfúró komplett</b>
	1" - 24 cső átmérő
	1¼" - 29
	1½" - 35
<b>Nr. 5856</b>	<b>Cserélhető keményfúró fej és rögzítő csavar</b>
	1" - 1¼"
<b>Nr. 5857</b>	<b>Cserélhető keményfúró lapka</b>
	1" - 24
	1¼" - 29
	1½" - 35
<b>Nr. NN52</b>	<b>Cserélhető keményfúróhoz rögzítő csavar</b>
	GWS 25 1" - 1¼"
<b>Nr. 5911</b>	GWS 32 1½" - 2"
	<b>TORX-imbuszkulcs</b>

### Előnyök:

- A használatban elkopott lapka olcsón és könnyen kicserélhető
- Egy fúrófej két, különböző méretű lapkához alkalmas
- Kompletten egy méretre vagy részegységként, tetszés szerinti összeállításban is kapható

## Lehúzóhüvely ISO-bedugóskötések szétszereléséhez

A lehúzóhéjak betolása előtt a reteszelőgyűrűt tehermentesíteni kell. A beillesztett lehúzóhéjak a reteszelőgyűrűt elválasztják a csőfelülettől és a cső kihúzhatóvá válik.

### Alkalmazás:

a különböző ISO-tokos Hawle termékeknél

Rend.szám	Cső átmérő, mm	DN	Lehúzóhéjak, db	Tömeg, kg
6010	20	1/2"	2	0,02
	25	3/4"	2	0,04
	32	1"	2	0,05
	40	1 1/4"	2	0,07
	50	1 1/2"	2	0,10
	63	2"	2	0,17
	75		3	0,26
	90		3	0,32
	110		3	0,40
	125		3	0,48
	140		3	0,54
	160		3	0,65

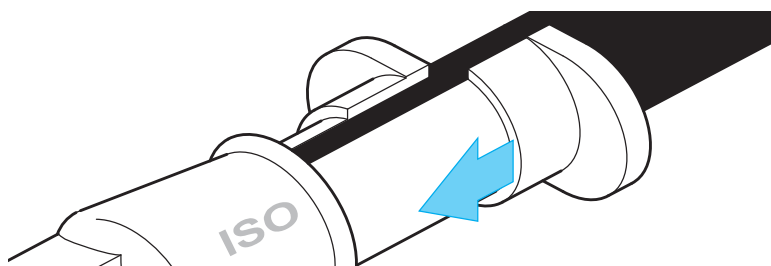

## Univerzális tűzcsapkulcs

könnyű - erőteljes - praktikus

Alumíniumból és gömbgrafitos öntöttvasból készült, irányváltó racsnival. Alkalmazás:

- zárás és nyitás
- az A, B, C kapcsok kezelése
- a B és C tömlőcsatlakozó működtetése
- használatjelző eltörése



Rendelési szám	Tömeg, kg
3461	1,65

## Zárkulcsok

Rend.szám	Alkalmazás	Hossz, mm	Tömeg, kg
3410	Házi főlezáró	830	2,00
3420	Tolózárak és altalaji tűzcsapok	1227	4,10
3460	Föld feletti tűzcsapok	420	1,25

Nr. 3410 / 3420

Nr. 3460



### Csővágóolló PE és PVC csövek vágásához

Rend.szám		Cső átmérő, mm	Tömeg, kg
6050	I típus:	1¼" vagy 40 mm-ig	0,30
	II típus:	2" vagy 63 mm-ig	1,10

A csövet simára és derékszögűre vágja.  
Az emelőátvitel miatt csekély erőfeszítést igényel.  
A vágókécek cserélhetők.  
Telefon- és elektromos kábelek vágásához  
különleges kialakítású ollók kaphatók.



### Csősréglő PE csövek előkészítéséhez

Rend.szám	Cső átmérő, mm	DN	Tömeg, kg
6000	20	½"	0,07
	25	¾"	0,07
	32	1"	0,10
	40	1¼"	0,17
	50	1½"	0,22
	63	2"	0,62

Az ISO-bedugós kötések szakszerű szereléséhez  
a csővéget srégléssel kell előkészíteni.  
Ehhez ajánljuk az acélcsőből gyártott  
csőmarókat.

Ezt a csővégre illesztjük és enyhe nyomással  
jobbra elforgatjuk, amivel kialakítjuk a kívánt  
csővéget.

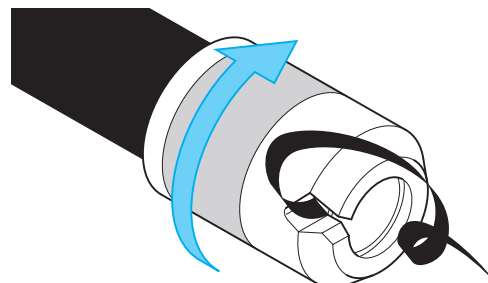

### Elzárólemez

Az O-gyűrűs záróbilincsek és rátételzárók  
közbenső (átmeneti) elzárására

Rend.szám		Méret	Tömeg, kg
8401	I típus:	1" - 1¼" bilincshez	0,20
	II típus:	1½" - 2" bilincshez	0,25

Nyomás alatti megfúráshoz





