

Rend. szám	Kivitel	PN	Méret / DN											
			50	65	80	100	125	150	200	250	300	350	400	
3600	nem emelkedő orsóval	10	●	●	●	●	●	●	●					
		6								●	●	●	●	
3600EL	nem emelkedő orsóval, csatlakozóval motoros hajtáshoz	10			●	●	●	●	●					
		6								●	●		●	

Puhazárású tolózár különböző alkalmazási területekre, mint például szennyvíztisztító berendezéseknél, papír-alapanyagiparban, bányászat, vegyipar és mezőgazdaság területén, folyékony és száraz anyagokhoz.

Konstrukciós jellemzők

- I Rozsdamentes lap, orsó és epoxi-porbevonatú szürkeöntvény tolózárház garantálják a tartós korrózióállóságot
- I A laptolózárat karimák közé vagy egy ellenkarima alkalmazásával csővezeték végére is szerelhetik
- I Az átfolyás teljesen szabad

Anyag | Műszaki jellemzők

- 1 **Tolózárház** lemezgrafitos öntvény EN-GJK-250 az EN 1561 (GG 250-DIN 1691) szerint, kívül-belül epoxi-porbevonattal, (DN 200-ig egyrészes)
 - 2 **Csapágyház** DN 50 - 200 között gömbgrafitos öntvény, DN 250 és DN 400 között lemezgrafitos öntvény
 - 3 **Rozsdamentes acélorsó**, 1.4021 hengerelt menettel, hosszú, erős orsóvezető a nagy igénybevételhez
 - 4 **Zárlap** rozsdamentes acélból, 1.4301 egyéb anyag rendelésre
 - 5 **Lapvezető** DN 200-ig lemezgrafitos öntvény epoxi bevonattal
 - 6 **Orsóanya** Rg7
 - 7 **Tartórudak** rozsdamentes acél, 1.4021
 - 8 **Hatlapfejű** csavarok A2
 - 9 **Hatlapú anya** A2
- O-gyűrűk** elasztomer tömítés
Kereszt- és U-tömítés elasztomer
Vezetőbetét POM
Kézikerék lemezgrafitos öntvény, epoxi bevonattal

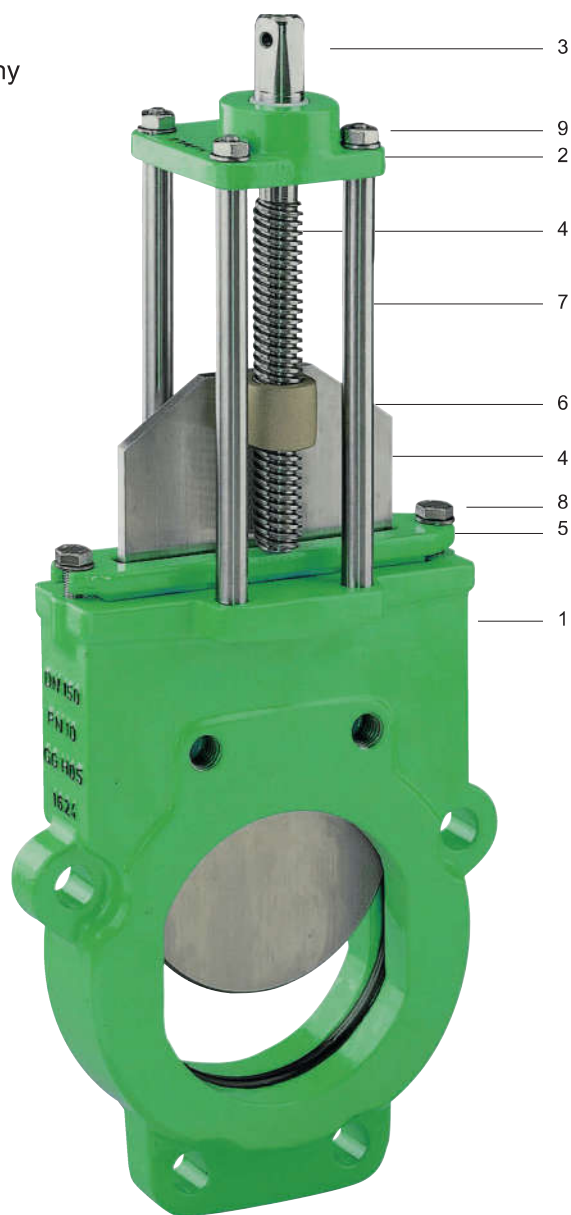

Kép: DN 50 - 200

Kiegészítő termékek:

kézikerék Nr. 7800

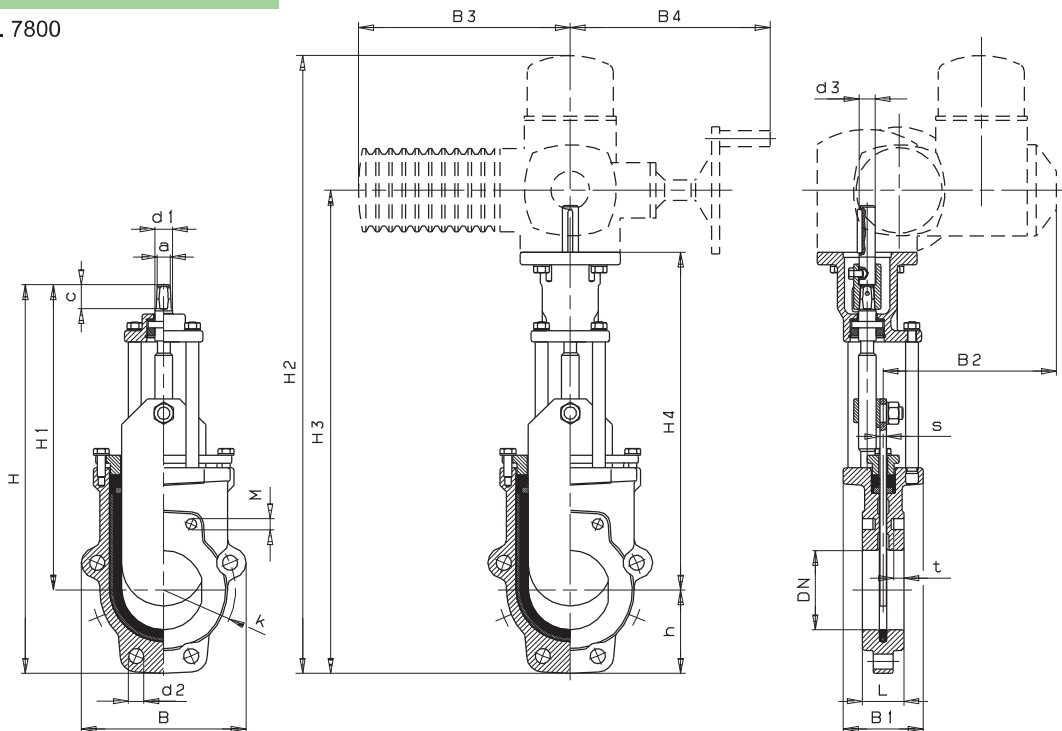

Méret	DN	50	65	80	100	125	150	200	250	300	350	400
Üzemi nyomás	PN	10	10	10	10	10	10	10	6	6	6	6
Karima	k	125	145	160	180	210	240	295	350	400	460	515
	d2	19	19	19	19	19	23	23	23	23	23	28
Csavarok	menet	M 16	M 16	M 16	M 16	M 16	M 20	M 20	M 20	M 20	M 20	M 24
- Átmenő furatok	száma	2	2	6	6	6	6	6	8	8	10	10
- Menetes zsákfuratok	száma	4	4	4	4	4	4	4	8	8	12	12
	mélysége	9,5	11	10	13	14	14	14	14	19	19	26
Csavarhossz alátéttel	átmenő furat	110	110	110	120	120	130	130	150	160	160	200
EN 1092-2 , PN 10 karimához	menetes zsákfurat	34	35	35	36	38	38	38	40	48	48	56
Tolózár	H	349	381	450	490	559	619	753	957	1081	1242	1353
	h	65	72	95	105	120	136	162	169	193	226	250
	H 1	284	309	355	385	439	483	591	788	888	1016	1103
	B	125	139	188	206	234	268	319	347	399	462	512
	L	43	46	46	52	56	56	60	68	78	78	102
	B 1	88	88	100	100	100	100	127	160	160	180	180
Orsó	a	10,3	10,3	16,3	16,3	19,3	19,3	19,3	24,3	24,3	27,3	27,3
	c	20	20	30	30	38	38	38	48	48	48	48
	d 1	16	16	22	22	25	25	28	32	32	36	36
Tolózár lap	s	6	6	8	8	8	8	10	12	12	15	15
Elektromos hajtás	AUMA			SA07.5	SA07.5	SA07.5	SA07.5	SA10.1	SA10.1	SA10.1	SA14.1	SA14.1
	H 2			739	779	852	912	1048	1256	1380	1584	1695
	H 3			569	609	682	742	878	1086	1210	1404	1514
	H 4			396	426	484	528	636	837	937	1068	1155
	B 2			273	273	273	273	287	279	279	318	318
	B 3			265	265	265	265	282	282	282	385	385
	B 4			250	250	250	250	256	256	256	325	325
	nyit/zár fordulatszám			8	10	13	15	20	21	25	29	34
	d 3			20	20	20	20	20	20	20	30	30
	Tömeg kg	Nr. 3600	6,3	7,0	11,0	14,0	17,0	22,0	33,0	73,0	99,0	140,0
Nr. 3600EL				13,0	16,0	19,5	24,5	36,0	76,0	102,0	144,0	184,0
Nr. 7800 Kézikerék méret	DN	2"	2"	80	80	100	100	100	200	200	250	250